



**ΤΕΧΝΙΚΟΣ ΚΑΝΟΝΙΣΜΟΣ
ΑΓΩΝΩΝ ΤΡΟΦΗΥ
4x4
2022**

ΕΠΙΤΡΟΠΗ ΑΓΩΝΩΝ (ΕΠ.Α.)



ΤΕΧΝΙΚΟΣ ΚΑΝΟΝΙΣΜΟΣ ΑΓΩΝΩΝ TROPHY 4X4 2022

1^η έκδοση: Φεβρουάριος 2022

ΔΙΕΥΚΡΙΝΗΣΗ

Υπενθυμίζεται ότι:

- Η ισχύς των τεχνικών κανονισμών ορίζεται από τον κανονισμό μεγαλύτερης ισχύος προς τον κανονισμό μικρότερης ισχύος όπως αυτή περιγράφεται στον Κανονισμό «ΤΕΧΝΙΚΟΣ ΚΑΝΟΝΙΣΜΟΣ ΑΓΩΝΩΝ ΕΚΤΟΣ ΔΡΟΜΟΥ 2022»
- Εκτός και αν αναφέρεται διαφορετικά, όλοι οι τεχνικοί κανονισμοί έχουν τη λογική:
ότι δεν επιτρέπεται σαφώς, απαγορεύεται.

1 ΟΡΙΣΜΟΙ

Οι αγώνες TROPHY 4X4 δέχονται συμμετοχές αυτοκινήτων εκτός δρόμου με άδεια κυκλοφορίας αυτοκινήτου ή αγωνιστικές πινακίδες (ανάλογα την κατηγορία) μέγιστου επιτρεπόμενου μικτού βάρους 3.5 τόνων. Δε γίνονται δεκτές οι συμμετοχές αγροτικών μηχανημάτων, φορτηγών κλπ. Αυτά τα αυτοκίνητα θα πρέπει να είναι τετράτροχα και να διαθέτουν κίνηση και στους τέσσερις τροχούς μόνιμη ή κατ' επιλογή.

Ο οργανωτής, μπορεί να ελέγξει την νομιμότητα των οχημάτων καθ' όλη τη διάρκεια του αγώνα. Οχήματα που δεν είναι σύμφωνα με τους κανονισμούς της κατηγορίας που έχει δηλώσει ο διαγωνιζόμενος / συμμετέχων, θα αποκλείονται από το συγκεκριμένο αγώνα με ενδεχόμενη περαιτέρω τιμωρία από την ΕΠΑ/ΟΜΑΕ. Είναι υποχρέωση του πληρώματος να επιδείξει στους τεχνικούς εφόρους και στελέχη του αγώνα ότι το όχημα του είναι σύμφωνο με τους κανονισμούς για όλη τη διάρκεια του αγώνα.

Ο Οργανωτής υποχρεούται να ορίζει στον Ειδικό Κανονισμό αν αγώνας θα διεξαχθεί από ομάδες των δύο (2) οχημάτων και τεσσάρων (4) ατόμων ανά ομάδα ή από ομάδες του ενός (1) οχήματος και δύο (2) ατόμων ανά ομάδα, για κάθε κατηγορία.

Σε κανένα όχημα δεν θα επιτραπεί η εκκίνηση εφόσον οι Τ.Ε. κρίνουν ότι είναι επικίνδυνο.

Οι συμμετέχοντες θα πρέπει να υπακούουν στις υποδείξεις των Τ.Ε. έχοντας πάντα στο μυαλό τους ότι αυτές γίνονται για λόγους ασφαλείας πρωτίστως

2 ΓΕΝΙΚΕΣ ΔΙΑΤΑΞΕΙΣ

2.1 Εφεδρικοί τροχοί

Τα οχήματα είναι υποχρεωτικό να φέρουν τουλάχιστον έναν εφεδρικό τροχό (ρεζέρβα) σε όλη την διάρκεια του αγώνα. Αυτός πρέπει να είναι ίδιας διαμέτρου με τους υπόλοιπους τροχούς του οχήματος και σταθερά ασφαλισμένος με βάσεις που να αντέχουν επιταχύνσεις τουλάχιστον 25g. Επιτρέπεται η τοποθέτηση σημείων πρόσδεσης/στερέωσης στον θάλαμο.

2.2 Εργάτης /ιμάντες / ναυτικά κλειδιά / τροχαλία

2.2.1 Γενικά

Η ύπαρξη εργάτη στο όχημα είναι υποχρεωτική για όλες τις ομάδες. Αυτός θα πρέπει να είναι τοποθετημένος σύμφωνα με τις οδηγίες του κατασκευαστή του, σε βάση που να μην έχει οξείες ακμές ή γωνίες που να επιφέρουν θέματα ασφαλείας για το πλήρωμα και θεατές και το σώμα του εργάτη πρέπει να είναι εντός της περιμέτρου του αυτοκινήτου.

2.2.2 Προϋποθέσεις λειτουργίας

Οι εργάτες πρέπει να έχουν φρένο ασφαλείας/αντεπιστροφής το οποίο πρέπει να λειτουργεί σε οποιαδήποτε στιγμή του αγώνα.

Οι εργάτες θα πρέπει να είναι πλήρως λειτουργικοί και το συρματόσχοινο / σχοινί σε καλή κατάσταση στην εκκίνηση κάθε σκέλους, χωρίς να είναι σε κανένα σημείο κομμένα.

Στους εργάτες μπορεί να τοποθετηθεί μόνο ασφάλινο συρματόσχοινο ή ειδικό συνθετικό σχοινί εργατών. Σε κάθε περίπτωση θα πρέπει το όριο του να είναι το προβλεπόμενο ή μεγαλύτερο από την ελκτική δύναμη του εργάτη.

Το μήκος του συρματόσχοινου / σχοινιού θα πρέπει να είναι κατ' ελάχιστο είκοσι (20) μέτρα, σε οποιαδήποτε στιγμή του αγώνα.

Σε περίπτωση βλάβης σε εργάτη, σχοινί/συρματόσχοινο ή φρένο συγκράτησης εργάτη κατά τη διάρκεια σκέλους τα πληρώματα θα πρέπει να σταματήσουν και να επισκευάσουν την βλάβη με τα εργαλεία και ανταλλακτικά που έχουν μαζί τους. Εργάτης με κομμένο ή ενωμένο με κόμπο σχοινί ή με χαλασμένο μηχανισμό φρένου δεν επιτρέπεται να συνεχίσει να χρησιμοποιείται και θα πρέπει να αποσυνδεθεί από την παροχή ισχύος του μέχρι να επισκευαστεί.

Αν το όχημα διαθέτει περισσότερους από έναν εργάτες, μπορεί να συνεχίσει και να τερματίσει το σκέλος εφόσον τουλάχιστον ο ένας από αυτούς βρίσκεται σε άριστη λειτουργική κατάσταση.

Όταν διαγωνίζονται ομάδες των δύο (2) οχημάτων, η ομάδα μπορεί να συνεχίσει και να τερματίσει το σκέλος εφόσον τουλάχιστον ο ένας από τους εργάτες της ομάδας βρίσκεται σε άριστη λειτουργική κατάσταση. Αν όλοι οι εργάτες ή τα σχοινιά/συρματόσχοινα του οχήματος ή της ομάδας παρουσιάσουν βλάβη που δεν είναι δυνατόν να επισκευαστεί επί τόπου, το όχημα ή η ομάδα θα αποκλείονται από το υπόλοιπο του σκέλους λαμβάνοντας τις προβλεπόμενες ποινές και θα πρέπει να επισκευάσουν τις βλάβες για να τους επιτραπεί η εκκίνηση του επόμενου σκέλους.

Στην άκρη του συρματόσχοινου / σχοινιού θα πρέπει να βρίσκεται πάντοτε γάντζος ο οποίος ΥΠΟΧΡΕΩΤΙΚΑ θα πρέπει σε όλη τη διάρκεια του αγώνα να έχει ασφάλεια αντεπιστροφής σε λειτουργική κατάσταση (δεν επιτρέπεται σε όχημα να συνεχίζει τον αγώνα με ανοικτό γάντζο ή χωρίς αυτόν).

Κατά τη χρήση εργάτη το πλήρωμα θα πρέπει να φοράει γάντια και αν ο εργάτης φέρει συρματόσχοινο θα πρέπει σε αυτό να υπάρχει τοποθετημένη ειδική «κουβέρτα ασφαλείας».

2.2.3 Ασφάλεια κατά τη μη χρήση του εργάτη

Το συρματόσχοινο / σχοινί του εργάτη θα πρέπει πάντα να είναι μαζεμένο σε όλο το μήκος του στο τύμπανο πριν την εκκίνηση του οχήματος στην αρχή κάθε ειδικής δοκιμασίας και απαγορεύεται επί ποινή αποκλεισμού να βρίσκεται μέσα στην καμπίνα, κάθε φορά που το όχημα κινείται χωρίς τη βοήθεια του εργάτη.

2.2.4 Ιμάντες

Μόνο οι ιμάντες που θα παρουσιαστούν στον αρχικό Τ.Ε. επιτρέπεται να χρησιμοποιηθούν κατά τη διάρκεια του αγώνα. Μη τήρηση του ανωτέρω επιφέρει ποινή αποκλεισμού. Οι ιμάντες θα πρέπει να φέρουν ετικέτα πιστοποίησης αντοχής από τον κατασκευαστή τους (η οποία να βρίσκεται σε άριστη κατάσταση) και να μην έχουν φθορές. Όλος ο εξοπλισμός πρέπει να είναι σταθερά ασφαλισμένος με βάσεις που να αντέχουν επιταχύνσεις τουλάχιστον 25g.

Η ελάχιστη επιτρεπόμενη αντοχή θραύσης είναι οκτώ (8) τόνοι.

ΔΙΕΥΚΡΙΝΗΣΗ

Οι πιστοποιημένοι ιμάντες έλξης για χρήση με οχήματα αναφέρουν στην πλειονότητα τους το όριο θραύσης. Για τη διευκόλυνση των αγωνιζομένων γίνονται δεκτοί και πιστοποιημένοι ιμάντες ανάρτησης οι οποίοι αναφέρουν συνήθως το WLL (Working Load Limit) το οποίο προορίζεται για ανάρτηση φορτίου. Οι ιμάντες αυτοί στο ταμπελάκι πιστοποίησης αναφέρουν και τον συντελεστή ασφαλείας που είναι πολλαπλάσιος.

Π.Χ. Ιμάντας με WLL 2 τόνους αναφέρει συντελεστή ασφαλείας 7:1. Το θεωρούμενο όριο θραύσης προκύπτει από τον υπολογισμό: 2 τόνοι X 7 = 14 τόνοι.

Σε περίπτωση χρήσης ιμαντών ανάρτησης, το WLL δεν θα πρέπει να είναι μικρότερο των 2 τόνων.

Οι ιμάντες θα πρέπει υποχρεωτικά να τερματίζουν σε θηλιά. Δεν επιτρέπεται η χρήση ιμαντών που τερματίζουν σε οποιοδήποτε ενσωματωμένο / ραμμένο εξάρτημα.

2.2.5 Ναυτικά κλειδιά και τροχαλία

Μόνο τα ναυτικά κλειδιά που θα παρουσιαστούν στον Τ.Ε. επιτρέπεται να χρησιμοποιηθούν κατά τη διάρκεια του αγώνα. Μη τήρηση του ανωτέρω επιφέρει ποινή αποκλεισμού.

Τα ναυτικά κλειδιά θα πρέπει να είναι τύπου **Ω** και να φέρουν ανάγλυφη πιστοποίηση ελάχιστου πάχους ¼ inch. Μια τροχαλία πιστοποιημένα αντίστοιχη με την ελκτική δύναμη του εργάτη θα πρέπει να υπάρχει στο όχημα. Όλος ο εξοπλισμός πρέπει να είναι σταθερά ασφαλισμένος με βάσεις που να αντέχουν επιταχύνσεις τουλάχιστον 25g.

2.3 Δακτύλιος για ρυμούλκηση

Βλέπε J 283.10

2.4 Παράθυρα

2.4.1 Ομάδα Hobby & Trophy

Τα παράθυρα πρέπει να είναι πιστοποιημένα για χρήση δρόμου. Σαν απόδειξη ισχύουν τα στοιχεία που αναγράφονται σε αυτά. Το παρμπρίζ υποχρεωτικά πρέπει να είναι από γυαλί σε φύλλα (laminated).

Σε περίπτωση που μετά την εκκίνηση του σκέλους σπάσει το εμπρόσθιο παρμπρίζ, είναι υποχρεωτική η **αλλαγή του πριν την επόμενη εκκίνηση** ή η αφαίρεσή του και να τηρείται η παρ. 4.2 του παρόντος.

Είναι υποχρεωτική η ύπαρξη εργαλείου θραύσης κρυστάλλων στο όχημα σε σημείο άμεσα προσβάσιμο και από τα δύο μέλη του πληρώματος.

2.4.2 Ομάδα Pro

Τα παράθυρα (πλαϊνά / εμπρόσθιο / οπίσθιο) μπορούν να αφαιρεθούν

2.4.3 Σε καμία ομάδα δεν επιτρέπεται η ύπαρξη μεταλλικού πλέγματος στα σημεία των παραθύρων.

2.5 Δίχτυα προστασίας

Είναι υποχρεωτική η εγκατάσταση και χρήση αναγνωρισμένων (FIA/SFI) δικτύων ασφαλείας για όλες τις ομάδες. Τα δίκτυα θα πρέπει να καλύπτουν επαρκώς όλο το ελεύθερο πλευρικό άνοιγμα και από το πλάι πρέπει να φαίνονται ότι φτάνουν από το κέντρο του τιμονιού μέχρι το πίσω μέρος του καθίσματος της πλευράς εκείνης.

Τα δίκτυα αυτά θα πρέπει να είναι στη θέση τους κάθε φορά που το όχημα κινείται και το αντίστοιχο μέλος του πληρώματος βρίσκεται στη θέση του. Θα πρέπει να τοποθετηθούν είτε στο πλαίσιο των θυρών ή στο κενό μεταξύ του πάνω τμήματος με το πλαϊνό τμήμα του κλωβού ασφαλείας.

Η εγκατάσταση τους θα πρέπει να γίνει με ένα μηχανισμό γρήγορης απασφάλισης στο χαμηλότερο τμήμα τους. Η χρήση στηρίξεων τύπου “κλιπ” συνιστάται. Η στήριξη των δικτύων στο πάνω μέρος τους πρέπει να είναι αφαιρούμενη χωρίς τη χρήση εργαλείων ώστε να υπάρχει η δυνατότητα να βγει άμεσα το πλήρωμα, θα πρέπει όμως να είναι κλειστά κάθε φορά που το μέλος του πληρώματος βρίσκεται στη θέση του, πριν το όχημα κινηθεί.

Σε περίπτωση που το πλευρικό άνοιγμα είναι μεγαλύτερο από τα συνήθη μεγέθη των αναγνωρισμένων (FIA/SFI) δικτύων που κυκλοφορούν στο εμπόριο τότε μπορούν να χρησιμοποιηθούν μη αναγνωρισμένα δίκτυα με τα ακόλουθα χαρακτηριστικά:

Ελάχιστο πλάτος ιμάντα: 19 χιλ.

Ελάχιστη διάσταση τετραγώνου: 25x25 χιλ.

Μέγιστη διάσταση τετραγώνου: 60x60 χιλ

2.6 Στερεώσεις ασφαλείας για παρμπρίζ

Τέτοιες στερεώσεις μπορούν να χρησιμοποιηθούν ελεύθερα.

2.7 Γάντια προστασίας

Κατ'ελάχιστο ένα ζευγάρι γάντια με κλειστά δάκτυλα, ανά μέλος του πληρώματος. Το μέλος του πληρώματος που χειρίζεται το συρματόσχοινο / σχοινί του εργάτη θα πρέπει υποχρεωτικά να χρησιμοποιεί αυτά τα γάντια

2.8 Κιβώτιο πρώτων βοηθειών

Ένα πλήρες κιβώτιο πρώτων βοηθειών θα πρέπει να βρίσκεται πάντα σε κάθε αυτοκίνητο.

2.9 GPS

Είναι υποχρεωτική η ύπαρξη μιας μονάδας GPS με δυνατότητα απεικόνισης χάρτη και δυνατότητα αυτόνομης

λειτουργίας (με μπαταρίες). Συνιστάται θερμά η χρήση μονάδων με ενσωματωμένο κύκλωμα ηλεκτρονικών πυξίδων και υψομέτρου.

2.10 Σύστημα μέτρησης απόστασης

Είναι υποχρεωτική η ύπαρξη μηχανισμού μέτρησης απόστασης ακριβείας (διαφορετική από αυτή του κατασκευαστή) η λειτουργία του οποίου θα είναι άμεσα εξαρτώμενη από το σύστημα μετάδοσης του οχήματος (μέσω μηχανικής σύνδεσης ή και ηλεκτρομηχανικού αισθητήρα)

2.11 Τροχοί και ελαστικά

Δεν επιτρέπονται τα αγροτικά λάστιχα (τύπου V).

Δεν επιτρέπεται η χρήση οποιοδήποτε είδους αλυσίδων (ακόμα και συνθετικών)

3 ΟΜΑΔΕΣ ΚΑΙ ΚΛΑΣΕΙΣ

Τα αυτοκίνητα υποδιαιρούνται στις παρακάτω ομάδες και κλάσεις:

3.1 ΟΜΑΔΑ HOBBY

3.1.1 Γενική περιγραφή

Αυτοκίνητα τετράτροχα με κίνηση και στους τέσσερις τροχούς, μόνιμη ή κατ' επιλογή.

Στόχος της συγκεκριμένης κατηγορίας είναι η συμμετοχή οχημάτων τα οποία θέλουν να γνωρίσουν τα Trophly αλλά με τη μικρότερη πιθανή εξωτερική ζημιά.

Επιτρέπονται οι συμμετοχές σε οχήματα με άδεια κυκλοφορίας και ΚΤΕΟ καθώς και σε οχήματα με αγωνιστικές πινακίδες. Τα αυτοκίνητα αυτά θα πρέπει να έχουν μέγιστο μικτό βάρος έως 3.5 τόνους.

Στην κατηγορία Hobby δεν επιτρέπονται οι άξονες portal, τα συστήματα διεύθυνσης full hydro, τα ενεργά (υδραυλικά) bump stops και η τετραδιεύθυνση, ενώ τα αυτοκίνητα πρέπει να έχουν μόνον ένα αμορτισέρ ανά τροχό. Η μέγιστη διαδρομή των αμορτισέρ δεν πρέπει να υπερβαίνει τις 12 ίντσες (305mm) και η διάμετρος του κύριου θαλάμου των αμορτισέρ τις 2 ίντσες (51mm).

Ο τύπος των αμορτισέρ είναι ελεύθερος, καθώς επίσης και όλες οι υπόλοιπες βελτιώσεις και αλλαγές στο σύστημα μετάδοσης, το μεταξόνιο και την ανάρτηση.

Η μέγιστη επιτρεπόμενη διάμετρος ελαστικών είναι οι τριάντα πέντε (35) ίντσες ή 315-75-16 έως 315-60-20 στο μετρικό σύστημα σύμφωνα με τα στοιχεία που αναγράφονται στα πλαϊνά του ελαστικού ή τα 90 εκατοστά σε πραγματική μέτρηση με πίεση 1bar, για τα ελαστικά αναγόμενης όπου η αναγραφόμενη διάσταση δεν συμφωνεί με την πραγματική.

3.1.2 Κινητήρας

Ο κινητήρας θα πρέπει να είναι αυτός που αναφέρει η άδεια κυκλοφορίας. Σε περίπτωση αλλαγής κινητήρα, από άλλο μοντέλο, τότε το όχημα θα πρέπει να έχει εκδώσει ΔΤΤ και αγωνιστικές πινακίδες.

3.1.3 Πλαίσιο – πόρτες – καπό – σύστημα φωτισμού - εμφάνιση

Τα αυτοκίνητα θα πρέπει να φέρουν το καπό, το παρμπρίζ, τις πόρτες και τα παράθυρα του κατασκευαστή. Αν το όχημα διατίθεται στην αγορά με διαιρούμενες (μισές) πόρτες, αυτές γίνονται δεκτές μόνο ως σύνολο μαζί με το άνω πλαίσιο τους.

Είναι υποχρεωτική η ύπαρξη εργαλείου θραύσης κρυστάλλων στο όχημα σε σημείο άμεσα προσβάσιμο και από τα δύο μέλη του πληρώματος.

Το σύστημα φωτισμού πρέπει να είναι σύμφωνο με τους κανονισμούς που ισχύουν στην χώρα για χρήση δρόμου.

Επιτρέπεται η χρήση επιπλέον μέσων φωτισμού.

Επιτρέπεται η αντικατάσταση των προφυλακτών με άλλους. Οι νέοι προφυλακτές πρέπει να μην έχουν γωνίες ή αιχμές.

Τα φτερά του κατασκευαστή ή πρόσθετα πλαστικά πλάτους έως 15cm έκαστο, θα πρέπει να καλύπτουν τους τροχούς σε μια γωνία τουλάχιστον 60 μοιρών.

Επιτρέπεται να τοποθετηθούν rock sliders και ποδιές προστασίας. Επίσης επιτρέπεται η μερική διαμόρφωση

των φτερών με σκοπό την απρόσκοπτη λειτουργία των τροχών, αλλά όχι η ολική ή μερική αφαίρεση των φτερών. Επιτρέπεται η τοποθέτηση πλαστικών (όχι μεταλλικών) φρυδιών φτερών μέχρι 15 cm, το snorkel και η σχάρα οροφής. Επίσης επιτρέπεται η αφαίρεση των πλαστικών θόλων των φτερών.

Δεν επιτρέπεται οποιαδήποτε άλλη επέμβαση ή τροποποίηση στο εργοστασιακό αμάξωμα.

Αυτοκίνητα με σωληνωτά τμήματα όπως φτερά και αυτοκίνητα στα οποία έχει αφαιρεθεί μέρος του εργοστασιακού αμαξώματος δεν επιτρέπεται να διαγωνιστούν στην κατηγορία Hobby και θα διαγωνίζονται στην κατηγορία Trophy, εφόσον είναι σύνομα με τις προδιαγραφές ασφαλείας της.

Ο σκοπός αυτών των περιορισμών είναι να αποτραπεί ο αθέμιτος ανταγωνισμός εντός της κατηγορίας Hobby, από αυτοκίνητα με αγωνιστικές μετατροπές και βελτιώσεις στο αμάξωμα και την ανάρτηση.

3.1.4 Οπισθοπαρατήρηση – καθρέπτες

Σύμφωνα με τις διατάξεις του ΚΟΚ

3.1.5 Λασπωτήρες

Υποχρεωτικοί σε όλους τους τροχούς. Επιτρέπονται οι εργοστασιακοί ή άλλοι αγωνιστικής χρήσης σύμφωνα με το J 283.17.

3.2 ΟΜΑΔΑ TROPHY

3.2.1 Γενική περιγραφή

Αγωνιστικά αυτοκίνητα τετράτροχα με κίνηση και στους τέσσερις τροχούς, μόνιμη ή κατ' επιλογή, στα οποία επιτρέπεται η κυκλοφορία σε δρόμους ανοικτούς στην κυκλοφορία.

Τα αυτοκίνητα θα πρέπει να διαθέτουν ΔΤΤ ή FIA Passport ή Αγωνιστικό Δελτίο στην χώρα που είναι καταχωρημένα.

Στην κατηγορία Trophy επιτρέπονται οι άξονες portal.

Στην κατηγορία Trophy δεν επιτρέπονται τα συστήματα διεύθυνσης full hydro και η τετραδιεύθυνση

3.2.2 Κινητήρας

Χωρίς περιορισμούς εφόσον τηρούνται τα αναφερόμενα σχετικά στα άρθρα 3 και 4 του παρόντος.

3.2.3 Πλαίσιο – πόρτες – καπό – σύστημα φωτισμού - εμφάνιση

Τα αυτοκίνητα θα πρέπει να φέρουν καπό το οποίο καλύπτει όλο το μηχανοστάσιο και παρμπρίζ από γυαλί σε φύλλα (laminated) με ηλεκτρικό σύστημα πλύσης.

Τα οχήματα πρέπει να φέρουν τις πόρτες του κατασκευαστή. Αν το όχημα διατίθεται στην αγορά με διαιρούμενες (μισές) πόρτες, αυτές γίνονται δεκτές μόνο ως σύνολο μαζί με το άνω πλαίσίό τους.

Στο πλαίσιο των πορτών θα πρέπει να τοποθετηθούν δίκτυα προστασίας σύμφωνα με το 4.1 του παρόντος κανονισμού.

Τα πλαϊνά και το πίσω παράθυρο δύνανται να αφαιρεθούν.

Το σύστημα φωτισμού πρέπει να είναι σύμφωνο με τους κανονισμούς που ισχύουν στην χώρα για χρήση δρόμου (φώτα πορείας, stop, αλλαγής κατεύθυνσης).

Επιτρέπεται η χρήση επιπλέον μέσων φωτισμού περιμετρικά, με ξεχωριστό διακόπτη ενεργοποίησης μόνο για χρήση εκτός δρόμου.

Χωρίς άλλους περιορισμούς εφόσον τηρούνται τα αναφερόμενα σχετικά στα άρθρα 3 και 4 του παρόντος

3.2.4 Οπισθοπαρατήρηση – καθρέπτες

Σύμφωνα με τις διατάξεις του ΚΟΚ

3.2.5 Λασπωτήρες

Υποχρεωτικοί σε όλους τους τροχούς. Επιτρέπονται οι εργοστασιακοί ή άλλοι αγωνιστικής χρήσης σύμφωνα με το J 283.17.

3.3 ΟΜΑΔΑ PRO

3.3.1 Γενική περιγραφή

Αγωνιστικά αυτοκίνητα τετράτροχα με κίνηση και στους τέσσερις τροχούς, μόνιμη ή κατ' επιλογή, στα οποία δεν επιτρέπεται η κυκλοφορία σε δρόμους ανοικτούς στην κυκλοφορία.

Τα αυτοκίνητα θα πρέπει να διαθέτουν ΔΤΤ ή FIA Passport ή Αγωνιστικό Δελτίο στην χώρα που είναι καταχωρημένα.

Οχήματα της κατηγορίας Pro γίνονται δεκτά στον αγώνα μόνο αν ο οργανωτής έχει επιλέξει και ορίζει στον Συμπληρωματικό Κανονισμό του αγώνα ότι οι Απλές Διαδρομές του αγώνα για την κατηγορία Pro θα είναι κλειστές στην κυκλοφορία και σε αυτές η μέγιστη επιτρεπόμενη ταχύτητα των αυτοκινήτων της κατηγορίας Pro δεν θα υπερβαίνει τα 30 χλμ/ώρα επί ποινή αποκλεισμού.

Στην κατηγορία Pro επιτρέπονται οι άξονες portal, τα συστήματα διεύθυνσης full hydro και η τετραδιεύθυνση

3.3.2 Κινητήρας

Χωρίς περιορισμούς εφόσον τηρούνται τα αναφερόμενα σχετικά στα άρθρα 3 και 4 του παρόντος. Επιτρέπεται οποιουδήποτε είδους υπερσυμπιεστής/στροβυλοσυμπιεστής σε αυτή την ομάδα, σε συγκεκριμένα οχήματα που έχουν εκδώσει ΔΤΤ έως και 20/3/2022.

3.3.3 Πλαίσιο – πόρτες – καπό – σύστημα φωτισμού - εμφάνιση

Συνίσταται η χρήση εμπρόσθιου παρμπρίζ laminated ή πολυκαρβονικού πάχους > 5mm μαζί με ηλεκτρικό σύστημα πλύσης.

Σε οχήματα χωρίς παρμπρίζ, η χρήση κράνους full face ή γυαλιών moto cross με κράνος ανοικτού τύπου είναι υποχρεωτική από το πλήρωμα καθ' όλη τη διάρκεια του αγώνα.

Στις πόρτες / πλαϊνά ανοίγματα θα πρέπει να τοποθετηθούν δίκτυα προστασίας σύμφωνα με το 4.1 του παρόντος κανονισμού.

Η καμπίνα του πληρώματος πρέπει να είναι προστατευμένη όπως ορίζει το άρθρο 4.6 του παρόντος κανονισμού.

Κάθε όχημα πρέπει να είναι εφοδιασμένο με τουλάχιστον 2 φώτα STOP στο πίσω μέρος, σε ύψος 1.25m από το έδαφος και σε σημείο ορατό από το όχημα που ακολουθεί. Αυτά θα πρέπει να ενεργοποιούνται αυτόματα με το πάτημα του φρένου.

Κάθε όχημα πρέπει να είναι εφοδιασμένο με προβολείς ή μπάρα LED εμπρός και κόκκινα φώτα πορείας πίσω. Το σύστημα φωτισμού θα πρέπει να είναι σύμφωνο με τον ΚΟΚ εφόσον ο αγώνας διέρχεται σε ανοικτούς δρόμους στην κυκλοφορία.

3.3.4 Οπίσθια παρατήρηση – καθρέπτες

Η οπισθοπαρατήρηση θα πρέπει να εξασφαλίζεται από τουλάχιστον έναν καθρέπτη, είτε μεταξύ οδηγού και συνοδηγού είτε εξωτερικό στην πλευρά του οδηγού, προστατευμένο από την επαφή με κλαδιά, κορμούς, πέτρες κλπ με μεταλλικό πλαίσιο. Η θέση του καθρέπτη πρέπει να είναι τέτοια ώστε η οπισθοπαρατήρηση να μην εμποδίζεται από άλλα στοιχεία του οχήματος (ρεζέρβα, μεταλλικά panels κτλ.)

3.4 ΔΙΕΥΚΡΙΝΙΣΗ ΕΠΙ ΤΩΝ ΟΜΑΔΩΝ

Στις ομάδες Trophy και Pro δεν ορίζεται μέγιστη επιτρεπόμενη διάμετρος ελαστικών. Εφόσον ο Οργανωτής το επιθυμεί, μπορεί να ορίσει κλάσεις με ξεχωριστή βράβευση εντός των ομάδων, με κριτήριο την μέγιστη διάσταση ελαστικών. Διαχωρίζονται μεταξύ τους με κριτήριο τις επιτρεπόμενες τεχνικές παρεμβάσεις, εφόσον στην ομάδα Pro δεν επιτρέπεται η κίνηση σε δρόμους ανοικτούς στην κυκλοφορία.

Ο Οργανωτής δικαιούται να ορίσει κλάσεις με ξεχωριστή βράβευση εντός των ομάδων, με κριτήριο την μέγιστη διάσταση ελαστικών, καθώς και μέγιστη επιτρεπόμενη διάσταση ελαστικών ή και μέγιστες επιτρεπόμενες εξωτερικές διαστάσεις οχημάτων για όλον τον αγώνα του, εφόσον αυτό κρίνει απαραίτητο από τις ιδιαιτερότητες της μορφολογίας του εδάφους και την πυκνότητα της βλάστησης στην περιοχή τέλεσης του αγώνα. Όλα τα παραπάνω πρέπει να περιγράφονται επακριβώς από τον Οργανωτή στον Συμπληρωματικό Κανονισμό.

3.5 Ομάδα SSV / UTV

Τετρακίνητα οχήματα σύμφωνα με τον τεχνικό κανονισμό της OMAE για SSV/UTV τα οποία διαθέτουν ΔΤΤ.

4 ΣΥΣΤΗΜΑΤΑ ΑΣΦΑΛΕΙΑΣ

4.1 Ζώνες ασφαλείας και καθίσματα

Ομάδα Hobby

Εφόσον διατηρηθεί το αρχικό κάθισμα του κατασκευαστή οι ζώνες μπορούν να είναι αυτές του κατασκευαστή. Τα καθίσματα θα πρέπει υποχρεωτικά να έχουν προσκέφαλο (εκ κατασκευής) και κατ' ελάχιστο θα πρέπει να υπάρχουν ζώνες τριών σημείων.

Επιτρέπεται η χρήση καθισμάτων τύπου μπάκετ, σωστά στερεωμένων στις εργοστασιακές βάσεις είτε σύμφωνα με τον J 283.20, αλλά όχι απαραίτητα αναγνωρισμένων. Σε περίπτωση που χρησιμοποιηθούν καθίσματα μπάκετ θα πρέπει να συνοδεύονται και από τις αντίστοιχες ζώνες ασφαλείας (τεσσάρων ή περισσότερων σημείων), σωστά στερεωμένων (βλ. J 283.6) αλλά όχι απαραίτητα αναγνωρισμένων.

Ομάδες Trophy & Pro

Είναι υποχρεωτική η τοποθέτηση αναγνωρισμένων ζωνών ασφαλείας FIA ή SFI σύμφωνα με το J 283.6 και αντίστοιχων καθισμάτων σύμφωνα με το J 283.20.

4.2 Κράνη και ένδυση

Τα κράνη πρέπει να είναι αναγνωρισμένα και να φέρουν την ένδειξη πιστοποίησης κατά ένα τουλάχιστον από τα ακόλουθα πρωτόκολλα αυτοκινήτου: FIA 8860-2004, FIA 8860-2010, FIA 8859-2015 FIA 8860-2015, Snell SA2010, Snell SAH2010, Snell SA2015, Snell EA2016, Snell SA2020, Snell M2010 ή μοτοσυκλέτας: DOT FMVSS 218, ECE 22.05.

Στα οχήματα χωρίς εμπρόσθιο παρμπρίζ τα κράνη του πληρώματος πρέπει να είναι Full Face με ζελατίνα ή γυαλιά μοτοκρός ανάλογα με τον τύπο του κράνους και όχι Open Face.

Στα οχήματα με εμπρόσθιο παρμπρίζ, αν αυτό σπάσει μέσα στη διαδρομή, είναι υποχρεωτική η χρήση Full Face κράνους με ζελατίνα ή γυαλιά μοτοκρός ή Open Face κράνους με την χρήση γυαλιών μοτοκρός για τη συνέχιση της διαδρομής.

Στα οχήματα χωρίς εμπρόσθιο παρμπρίζ είναι υποχρεωτική η ένδυση του πληρώματος με γάντια και με ολόσωμη αγωνιστική φόρμα κατά τα πρότυπα FIA / SFI ή με ολόσωμη φόρμα μηχανικού με επωμίδες (φόρμα μηχανικού υποστήριξης αγωνιστικών αυτοκινήτων), φόρμα Kart ή ολόκληρη στολή για μοτοκρός.

Σε όλα τα οχήματα είναι υποχρεωτική η ένδυση με μακρύ παντελόνι και μπλουζάκι με γιακά ή φόρμα και η χρήση παπουτσιών κλειστού τύπου.

4.3 Τοξύλιο ασφάλειας (rollbar) και κλωβός ασφαλείας (RollCage)

Σε περίπτωση χρήσης εσωτερικού κλωβού ασφάλειας, είναι υποχρεωτική η χρήση αφρώδους υλικού ή άλλου προστατευτικού εξοπλισμού στα σημεία επαφής των κρανών του πληρώματος με τον κλωβό ασφαλείας σύμφωνα με το J 283.8.3.5

Ομάδα Hobby

Στα αυτοκίνητα με εργοστασιακή, σταθερή κλειστή μεταλλική καμπίνα συνίσταται αλλά δεν είναι υποχρεωτική η ύπαρξη κύριου τοξύλιου ασφαλείας ή κλωβού ασφαλείας. Τα cabrio αυτοκίνητα υποχρεούνται να φέρουν κύριο τοξύλιο ασφαλείας, εργοστασιακό ή πρόσθετο, με αντιστήριξη σύμφωνη με το J283 και μεταλλικό πάνελ προστασίας πάχους 1,5mm καλυμμένο εσωτερικά με αφρώδες υλικό ή τμήμα σκληρής οροφής (hard top) σε άριστη κατάσταση που να καλύπτει σε κάτοψη τον χώρο του πληρώματος.

Θα πρέπει να λαμβάνεται ειδική μέριμνα από τον Οργανωτή για τον Σχεδιασμό της διαδρομής και έλεγχος από τον Αλυτάρχη πριν τον Αγώνα σύμφωνα με τον Γεν. Κανονισμό MEGA 4.

Ομάδες Hobby & Pro & Trophy

Όλα τα αυτοκίνητα πρέπει να φέρουν μεταλλικό πάνελ προστασίας πάχους 1,5 mm στην οροφή που να καλύπτει σε κάτοψη τον χώρο του πληρώματος.

Τα αυτοκίνητα που δεν έχουν κλωβό ασφαλείας εκ κατασκευής, υποχρεούνται να τοποθετήσουν κλωβό ασφαλείας σύμφωνα με τον παρόντα κανονισμό.(J283.8)

Σε συγκεκριμένα αυτοκίνητα και μόνον αυτά των κατηγοριών WT με σωληνωτό πλαίσιο μπορούν να χρησιμοποιούν τμήματα του σωληνωτού πλαισίου για μεταφορά ψυκτικού υγρού με την προϋπόθεση ότι τα τμήματα αυτά δεν αποτελούν δομικό στοιχείο του κλωβού ασφαλείας όπως αυτό φαίνεται στο παράρτημα J283. Τα αυτοκίνητα θα πρέπει να διαθέτουν ΔΤΤ και αγωνιστικές πινακίδες.

Για όλες τις Ομάδες

Γίνονται αποδεκτά τοξύλια / κλωβοί ή συμπληρωματικά εμπρόσθια τοξύλια που συμπληρώνουν τα εργοστασιακά ώστε να γίνουν κλωβοί, τα οποία είναι κατασκευασμένα ειδικά για το συγκεκριμένο όχημα, εφόσον αυτά πωλούνται ευρέως στο λιανικό εμπόριο (όχι επί παραγγελία). Σε αυτή την περίπτωση ο συμμετέχων θα πρέπει να προσκομίσει επίσημα έγγραφο του κατασκευαστή (οδηγίες εγκατάστασης) όπου σαφώς θα αναφέρεται και θα φαίνεται με σχήματα ότι το συγκεκριμένο τοξύλιο / κλωβός προορίζεται για εγκατάσταση στο συγκεκριμένο όχημα. Σε όλα τα αυτοκίνητα, ακόμα και αν έχουν εξ αρχής κλωβό ασφαλείας επιτρέπεται η εκ των υστέρων τοποθέτηση κλωβού ασφαλείας σύμφωνα με τον παρόντα κανονισμό.

4.3.1.1 Μορφή κλωβού για οχήματα με αυτοφερόμενο πλαίσιο.

Τα αυτοκίνητα με αυτοφερόμενο πλαίσιο πρέπει υποχρεωτικά να φέρουν εσωτερικό κλωβό ασφαλείας με προδιαγραφές υλικών κατ'ελάχιστο όπως αυτές ορίζονται από το άρθρο J283.8.

Στην περίπτωση εισαγωγής σωληνωτού από το εξωτερικό ή κατασκευής σωληνωτού στην Ελλάδα, αυτό θα πρέπει να συνοδεύεται από υπεύθυνη δήλωση - βεβαίωση του κατασκευαστή ή την βεβαίωση μηχανολόγου μηχανικού και του ιδιοκτήτη σύμφωνα με τα σχετικά υποδείγματα.

4.3.1.2 Μορφή κλωβού ασφαλείας για οχήματα με ξεχωριστό σασί τύπου σκάλας.

Τα οχήματα που φέρουν σασί τύπου σκάλας υποχρεούνται να εδράζουν τον κλωβό ασφαλείας στο αμάξωμα, είτε στο σασί σύμφωνα με το Παράρτημα J283. Τα οχήματα με αλουμινένιο αμάξωμα υποχρεούνται να εδράζουν τον κλωβό ασφαλείας στο σασί.

Για την τοποθέτηση των εξωτερικών κλωβών ασφαλείας του J 283.8 αναφέρεται ενδεικτικά το παρακάτω σχέδιο :

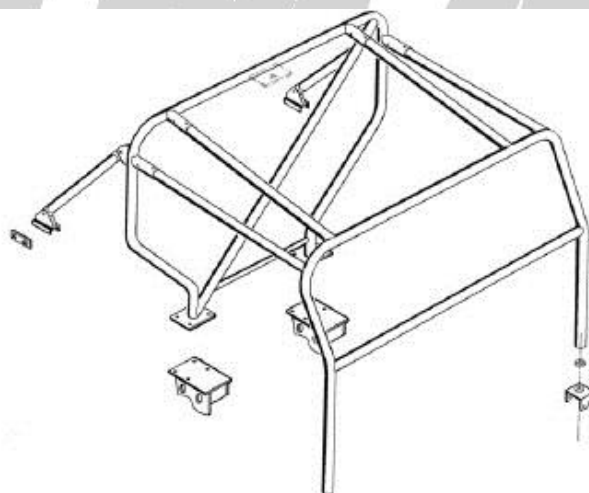

Σχέδιο: Εξωτερικός κλωβός μονής καμπίνας πληρώματος

4.4 Γενικός διακόπτης ηλεκτρικού κυκλώματος

Ομάδα Hobby

Συνιστάται η εγκατάσταση γενικού διακόπτη ηλεκτρικού κυκλώματος

Ομάδες Trophy & Pro

Είναι υποχρεωτική η εγκατάσταση γενικού διακόπτη ηλεκτρικού κυκλώματος

Ο γενικός διακόπτης ηλεκτρικού κυκλώματος πρέπει να απομονώνει όλα τα ηλεκτρικά κυκλώματα (μπαταρία, εναλλακτήρα ή δυναμό, φώτα, κλάξον, ανάφλεξη, ηλεκτρικά αξεσουάρ κ.λπ.) και επίσης πρέπει να σταματάει τη λειτουργία του κινητήρα.

Για κινητήρες diesel που έχουν μπεκ μη ηλεκτρονικά ελεγχόμενα ο γενικός διακόπτης ρεύματος πρέπει να συνδεθεί με μία συσκευή που να κόβει την τροφοδοσία του κινητήρα.

Αυτός ο διακόπτης πρέπει να είναι αντισπινθηρικός και πρέπει να μπορεί να χρησιμοποιηθεί από το πλήρωμα, ενώ βρίσκεται στα καθίσματά του δεμένο με τη ζώνη ασφαλείας.

Υποχρεωτικά θα πρέπει να υπάρχει δυνατότητα ενεργοποίησης και εξωτερικά από τη βάση του παρμπρίζ.

Η σήμανσή του πρέπει να είναι ευκρινής, με ένα κόκκινο σχήμα αστραπής σε μπλε τρίγωνο με λευκό πλαίσιο και πλευρά μήκους 12 εκ.

4.5 Δεξαμενές καυσίμων

Ομάδα Hobby

Στην Ομάδα Entry η δεξαμενή (καθώς και οι σωληνώσεις της) θα πρέπει να είναι υποχρεωτικά αυτή του κατασκευαστή του οχήματος, τοποθετημένη στην αρχική της θέση και χωρίς καμία παρέμβαση.

Ομάδες Trophy & Pro

Επιτρέπεται η χρήση του εργοστασιακού συστήματος παροχής καυσίμου (δεξαμενή, στόμιο, επιστροφή, εξαέρωση, τάπα) στην αρχική θέση που ορίζει ο κατασκευαστής μη εκτεθειμένο και με υποχρεωτική χρήση μεταλλικής ποδιάς ελάχιστου πάχους 5mm. Στα σωληνωτά πρωτότυπα και σε κάθε άλλο αυτοκίνητο με εκτεταμένες μετατροπές όπου δεν πορεί α χρησιμοποιηθεί αυτό, η δεξαμενή καυσίμου θα πρέπει να είναι σύμφωνη με το J 283.14 πιστοποίησης FIA ή SFI και εγκατεστημένη σύμφωνα με το Παράρτημα J283.

Για την Ομάδα Hobby

Σε περίπτωση εναλλακτικής χρήσης καυσίμου (υγραέριο, υδρογόνο κ.τ.λ), τότε θα πρέπει να υπάρχει πιστοποίηση από ΚΤΕΟ για την σωστή τοποθέτηση και λειτουργία του συστήματος και της δεξαμενής του και αυτή να είναι άδεια καθ όλη τη διάρκεια του αγώνα επί ποινή αποκλεισμού.

4.6 Προστασία κατά της φωτιάς

Στα οχήματα όλων των ομάδων οι πόλοι της μπαταρίας πρέπει να είναι επαρκώς καλυμμένοι με ηλεκτρομονωτικό υλικό και η μπαταρία θα πρέπει να είναι τοποθετημένη σύμφωνα με το άρθρο J254A παρ 5.8.

Στα οχήματα όλων των ομάδων ο χώρος του πληρώματος πρέπει να είναι απομονωμένος με συμπαγή μεταλλικά χωρίσματα (firewalls) από τον κινητήρα, το ρεζερβουάρ καυσίμου, τις μπαταρίες και τα ψυγεία, είτε αυτά τα χωρίσματα αποτελούν μέρη του αρχικού αμαξώματος είτε είναι πρόσθετα.

Στο μεταλλικό χωρίσμα πίσω από το πλήρωμα, επιτρέπεται επαρκές άνοιγμα για οπισθοπαράτηρηση από εσωτερικό καθρέπτη το οποίο θα πρέπει να είναι καλυμμένο με διαφανές υλικό (τζάμι, πολυκαρβονικό κτλ.).

Ομάδα Hobby

Σε όσα έχουν ΔΤΤ, θα πρέπει να υπάρχει πυροσβεστήρας εντός του χώρου του πληρώματος και να είναι στερεωμένος σύμφωνα με τον J 283.

Ομάδες Trophy & Pro

Ο κινητήρας, το σύστημα μετάδοσης και το σύστημα τροφοδοσίας θα πρέπει να είναι σε πλήρη απομόνωση από την καμπίνα του πληρώματος. Τα αυτοκίνητα θα πρέπει να διαθέτουν μεταλλική μόνιμη οροφή η οποία να καλύπτει (σε κάτοψη) όλο το χώρο του πληρώματος.

Το όχημα πρέπει να φέρει φορητό πυροσβεστήρα σύμφωνα με τον J283 στερεωμένο στο πάτωμα σε σημείο που τουλάχιστον το ένα μέλος του πληρώματος να μπορεί να τον φτάσει φορώντας τις ζώνες ασφαλείας.

Επιπλέον υποχρεούται να φέρει εγκατεστημένη πυρόσβεση, σύμφωνα με το J283.7.

4.7 Τάπα πλήρωσης δεξαμενής καυσίμου

Η τάπα και το στόμιο πλήρωσης της δεξαμενής καυσίμου θα πρέπει υποχρεωτικά να βρίσκεται εκτός του θαλάμου των επιβατών, σε μία κάθετη πλευρά του οχήματος στερεωμένη επάνω σε μία μεταλλική πλάκα και να αποτρέπει την διαρροή καυσίμου σε άλλα μέρη του οχήματος.

Η τάπα θα πρέπει να κλείνει ερμητικά το στόμιο πλήρωσης δεξαμενής καυσίμου. Σε περίπτωση απώλειας καυσίμου κατά τη διάρκεια του αγώνα τότε το πλήρωμα υποχρεούται να σβήσει τον κινητήρα και να εγκαταλείψει το εμπόδιο στο συγκεκριμένο σημείο, χωρίς δυνατότητα επανεισόδου σε αυτό, λαμβάνοντας όλες τις σχετικές ποινές.

Το όχημα δεν θα μπορεί να συνεχίσει σε επόμενα εμπόδια (λαμβάνοντας όλες τις σχετικές ποινές για τα εμπόδια που έχασε) μέχρι την επισκευή της τάπας.

Σε περίπτωση που υπάρξει και δεύτερη απώλεια τότε το πλήρωμα θα αποκλείεται.

4.8 Καθρέπτες

Η οπισθοπαράτηρηση θα πρέπει να εξασφαλίζεται από τουλάχιστον έναν καθρέπτη, είτε μεταξύ οδηγού και συνοδηγού είτε εξωτερικό στην πλευρά του οδηγού, προστατευμένο από την επαφή με κλαδιά, κορμούς, πέτρες κλπ με μεταλλικό πλαίσιο. Η θέση του καθρέπτη πρέπει να είναι τέτοια ώστε η οπισθοπαράτηρηση να μην εμποδίζεται από άλλα στοιχεία του οχήματος (ρεζέρβα, μεταλλικά panels κτλ.)

4.9 Κόρνα/Σειρήνα.

Όλα τα οχήματα πρέπει να διαθέτουν ισχυρή προειδοποιητική κόρνα ή σειρήνα για την ειδοποίηση του προπορευόμενου οχήματος σε περίπτωση απόπειρας προσπέρασης, η οποία να ενεργοποιείται από τον οδηγό ή τον συνοδηγό.

4.10 Χώρος τοποθέτησης αριθμού συμμετοχής.

Υποχρεωτικά τα οχήματα όλων των ομάδων πρέπει να διαθέτουν χώρο ελάχιστης διάστασης 25x30 εκατοστά και στις δύο πλευρές του οχήματος για την τοποθέτηση του αριθμού συμμετοχής.

5. ΔΙΕΘΝΗΣ ΚΑΝΟΝΙΣΜΟΣ ΠΟΥ ΛΗΦΘΗΚΕ ΥΠΟΨΗ & ΙΣΧΥΣ ΤΟΥ ΠΑΡΟΝΤΟΣ ΚΑΝΟΝΙΣΜΟΥ

5.1 Για την κατάρτιση του κανονισμού αυτού λήφθηκαν υπόψη οι ισχύοντες διεθνείς κανονισμοί. Συγκεκριμένα ο κανονισμός αυτός συντάχθηκε για να καλύψει ανάγκες των Ελληνικών αγώνων όπως αυτό προβλέπεται από τον Διεθνή Αθλητικό Κανονισμό της FIA, άρθρο 1.8 **“Each ASN may draw up its own National Competition rules which must be made available to the FIA.”** και τον ψηφισμένο Εθνικό Αθλητικό Κανονισμό (ΕΑΚ).

5.2 Ο παρόν Γενικός Κανονισμός του Αθλήματος αγώνων TROPHY 4x4, που περιέχει 5 κύρια άρθρα, 48 παραγράφους και 4 διευκρινίσεις,-και ισχύει μέχρι ανακλήσεως του